

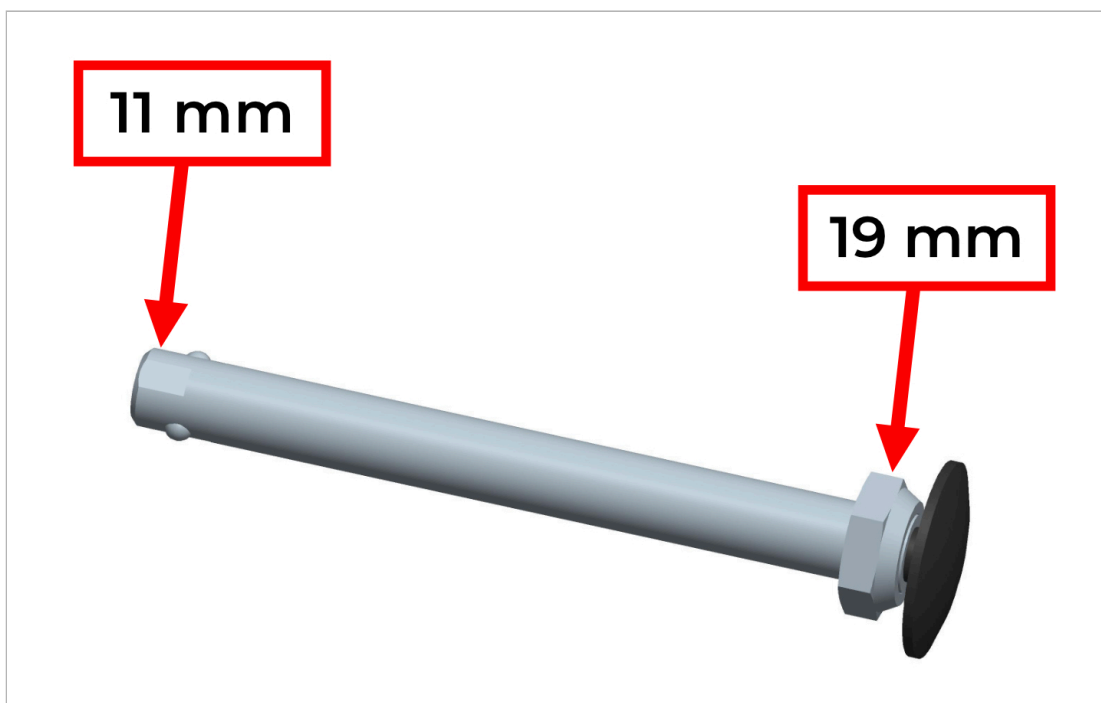

Regolazione della lunghezza dell'asse a sgancio rapido

Importante assicurarsi che sia regolato correttamente!



1. L'asse a sgancio rapido presenta due superfici piatte all'estremità interna.
2. Applicare la chiave da 11 mm all'estremità interna dell'asse per evitare che l'asse giri.
3. Utilizzando la chiave da 19 mm è possibile regolare il dado grande all'estremità esterna dell'asse.
4. Per aumentare la lunghezza dell'asse: svitare il dado in senso antiorario.
5. Per ridurre la lunghezza dell'asse: avvitare in senso orario.
6. Regolare il dado di $\frac{1}{2}$ giro alla volta, quindi controllare il montaggio.
7. Verificare che l'asse si blocchi correttamente in posizione (pulsante nero espulso) e che non vi sia gioco laterale tra la ruota e il telaio.

Per qualsiasi domanda, contattare il nostro servizio clienti al numero: +46-8-522 100 50